

FOYER PRÉFABRIQUÉ MODÈLE

• OPUS

Testé et homologué à la norme:

- ULC-S610-M87 R-94
- UL 127-1999

par Intertek



MANUEL DU PROPRIÉTAIRE - INSTALLATION - OPÉRATION

Conservez ces instructions pour future consultation.

Fabriqué par:

SUPRÊME

3594 rue Jarry est, Montréal, QC, H1Z 2G4

Tél.: 1-877-593-4722 Fax: (514) 593-4424

www.supremem.com

info@supremem.com

GARANTIE À VIE LIMITÉE SUPRÊME

Foyer Suprême offre à l'acheteur original, une garantie limitée de vingt-cinq (25) ans à compter de la date d'achat, de son foyer au bois, contre tout défaut de matériaux ou de fabrication. Cette garantie est conditionnelle à une utilisation et un entretien normal de l'unité.

Cette garantie est cependant nulle si le foyer n'a pas été installé selon les instructions contenues dans le manuel d'installation fourni avec l'appareil et les normes locales et nationales d'installations applicables par un technicien qualifié reconnu.

LIMITES DE LA GARANTIE

1. Au cours des deux premières années de la garantie limitée, Foyer Suprême fournira sans frais les pièces de remplacement s'avérant défectueuses et assumera les coûts raisonnables de la main-d'oeuvre nécessaire pour effectuer ces remplacements à l'exception des pièces suivantes.

EXCLUSIONS

Foyer Suprême n'assumera aucun frais de main-d'oeuvre encourus pour le remplacement des pièces suivantes.

Les composants électriques, les surfaces plaquées et/ou peinturées, les panneaux en acier inoxydable, le système de combustion à air secondaire – garantie de deux ans

Cordon d'étanchéité – garantie de un an

Vitre céramique (bris thermique seulement) - garantie de 90 jours

2. Au cours de la troisième jusqu'à la cinquième année de la garantie limitée, Foyer Suprême Inc. fournira sans frais les pièces de remplacement s'avérant défectueuses à l'exception des pièces mentionnées ci-dessus. Foyer Suprême Inc. ne sera pas responsable des frais de main-d'oeuvre associés à ces travaux de remplacement.
3. De la sixième jusqu'à la vingt-cinquième année de la garantie limitée, Foyer Suprême fournira les pièces de remplacement (si disponible) à l'acheteur original à 50 % du prix de détail actuel, à l'exception des pièces mentionnées ci-dessus. Foyer Suprême Inc. ne sera pas responsable des frais de main-d'oeuvre associés à ces travaux de remplacement.

CETTE GARANTIE LIMITÉE NE COUVRE PAS:

- les coûts (main-d'oeuvre ou autres) afférents à soit l'enlèvement d'un produit déjà installé, soit l'installation d'un produit de remplacement, soit le transport ou le retour d'un produit ou le transport d'un produit de remplacement
- tous produits déplacés de leur emplacement original

Cette garantie s'applique uniquement dans le cadre d'un usage normal résidentiel. Les dommages résultants d'une mauvaise utilisation, abus, manque d'entretien, surchauffe, négligence ne sont pas couverts par la présente garantie.

Foyer Suprême Inc. se dégage de toute responsabilité advenant un problème de tirage résultant d'une pression négative de la propriété causée par un système de chauffage, système de ventilation, échangeur d'air ou de tout élément de construction pouvant entraîner ce problème.

Le fabricant peut à sa discrétion décider de réparer ou remplacer une pièce ou un appareil après inspection et détermination du problème. Le fabricant peut à son gré se dégager de toutes ses obligations en remboursant le prix de gros de la pièce défectueuse.

Le fabricant ne peut être tenu responsable pour tous dommages extraordinaires, indirects ou conséquents, quels qu'ils soient, excédant le prix d'achat original de l'appareil.

Tout appareil ou sa composante ayant fait l'objet d'un remplacement au cours de cette garantie sera garanti pour une période n'excédant pas le terme résiduel de la garantie originale.

Les réparations ou remplacements de pièces et la main d'oeuvre doivent être autorisés à l'avance par Foyer Suprême Inc.

Chaque réclamation doit être accompagnée d'une preuve d'achat.

Cette garantie s'applique pour tout produit installé après le 1^{er} janvier 2009.

INSTRUCTIONS D'INSTALLATION

Notez bien: Avant de commencer à installer le foyer, consultez les autorités locales (telle que le service du bâtiment municipal, le service des incendies, le service de la prévention des incendies, etc.) afin de déterminer si un permis est nécessaire ainsi que de prendre connaissance de toutes les exigences réglementaires en vigueur.

ATTENTION: Lisez attentivement ces instructions avant de commencer l'installation. Une installation non conforme à ces instructions pourrait entraîner des dommages à la propriété, des blessures corporelles, ou même la mort.

Notez bien: N'installez aucun foyer encastrable dans l'OPUS à moins que l'encastrable a été testé et spécifiquement HOMOLOGUÉ pour être utilisé conjointement avec ce modèle.

AVERTISSEMENT: Comme ces foyers ont été conçus pour brûler uniquement du bois, n'installez pas de buse à gaz à l'intérieur de ce foyer.

EMPLACEMENT DU FOYER

Choisissez le meilleur emplacement pour votre foyer en tenant compte des portes et des fenêtres ainsi que des courants d'air de la pièce. L'emplacement du foyer devrait se faire en fonction du débit de chaleur, de la sécurité et de l'esthétique.

Le sectionnement de poutrelles et chevrons pour permettre le passage de la cheminée à travers un plancher, un plafond ou un toit, affectera la capacité de la structure de l'habitation à supporter les charges. Une coupe inappropriée de l'ouverture pour la cheminée dans l'entre-toit et dans le toit pourrait réduire la capacité de charge et d'isolation thermique ainsi que l'étanchéité de la résidence. Il faut éviter l'exécution incorrecte des travaux.

Selon le cas, consultez un ingénieur professionnel ou un installateur certifié.

Autant que possible, l'emplacement du foyer doit être choisi en fonction du fait qu'il réduit au minimum le nombre de dévoiements dans la cheminée. Les dévoiements réduisent le tirage, compliquent les travaux de ramonage et augmentent les coûts d'installation.

Un croquis d'installation devrait être préparé avant de commencer les travaux d'installation.

INSTALLATION DU FOYER

Le foyer peut être placé directement sur et contre des matériaux de construction normaux tels que le bois, le contre-plaqué, le carton-pâte, les panneaux d'aggloméré, les panneaux de gypse et les panneaux en bois décoratifs.

Le foyer ne DOIT PAS être placé directement contre ou mis en contact avec des matériaux isolants.

L'ossature autour de la façade est faite de madriers en bois 2" x 4" nominal ou de montants métalliques. L'ossature doit être clouée ou vissée au podium et au plafond. Comme il y a quelques différences entre les exigences au Canada et aux États-Unis, il est important de considérer dans quel pays l'installation sera faite. Les dimensions minimales de l'ossature pour le Canada et les États-Unis sont indiquées dans l'Illustration 1.

NE PAS CLOUER, NI VISSER LES PIÈCES DE L'OSSATURE DANS LE FOYER.

Placez le foyer à l'emplacement désigné, en prenant soin de respecter les dégagements minimaux aux combustibles, tels qu'indiqués dans l'Illustration 2.

Les dimensions minimales du prolongement de l'âtre sont spécifiées dans l'Illustration 2. Le prolongement de l'âtre doit être recouvert de matériaux non combustibles seulement. Par exemple, l'acier, le ciment ou le mortier, la pierre, la brique et les tuiles de céramique sont des matériaux acceptables. Les tuiles de céramique doivent avoir une épaisseur minimale de 5/16" ou l'équivalent pour les autres matériaux. Les matériaux non identifiés peuvent être combustibles. Vérifiez les spécifications de ces matériaux avant l'installation.

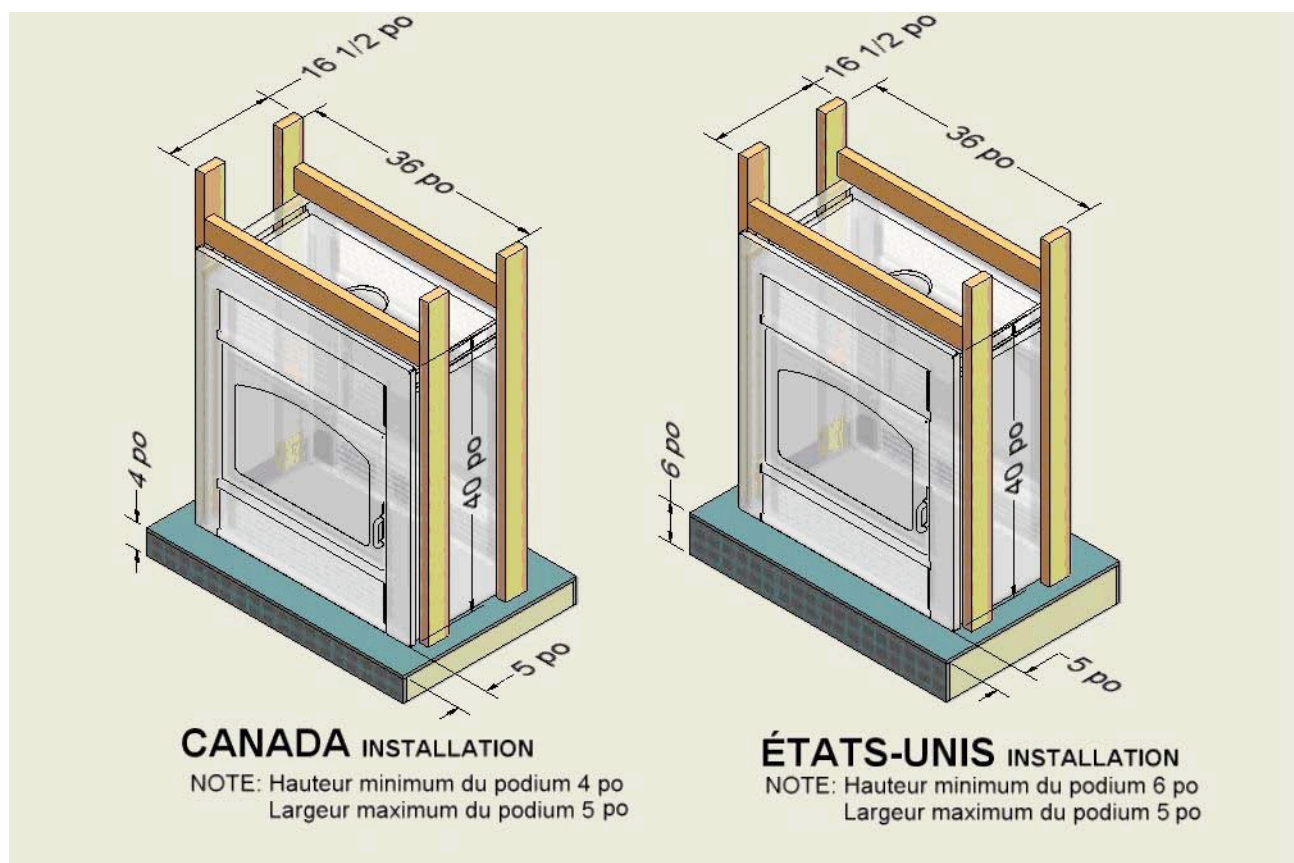

Illustration 1

Veillez vous assurer que l'espace entre le devant du foyer et le prolongement de l'âtre est scellé avec du coulis de ciment ou recouvert d'une languette de métal pour éviter que les tisons tombent dans cet espace.

DÉGAGEMENTS AUX COMBUSTIBLES

CANADA INSTALLATION

Dégagements minimaux aux combustibles		
Combustible	Pouces	Millimètres
Profondeur de l'extension de l'âtre	18	457
Largeur de l'extension de l'âtre	43	1092
Mur latéral	6	152
Hauteur du manteau	50	1270
Profondeur max. du manteau	10	254
Profondeur max. du jambage	4	102
Plafond	80	2032
Hauteur min. du podium	4	102
Profondeur max. du podium	5	127

ÉTATS-UNIS INSTALLATION

Dégagements minimaux aux combustibles		
Combustible	Pouces	Millimètres
Profondeur de l'extension de l'âtre	18	457
Largeur de l'extension de l'âtre	43	1092
Mur latéral	6	152
Hauteur du manteau	52	1321
Profondeur max. du manteau	10	254
Profondeur max. du jambage	4	102
Plafond	78	1981
Hauteur min. du podium	6	152
Profondeur max. du podium	5	127

Illustration 2

AVERTISSEMENT: Le prolongement de l'âtre doit être construit uniquement de la façon illustrée ci-dessus.

DÉGAGEMENT DU DEVANT DU FOYER

La distance minimale entre le devant du foyer et tous matériaux combustibles est de 5 pieds, (152 cm). Afin de réduire tout risque d'incendie, éviter de placer tous matériaux combustibles entre cette distance minimale.

INSTALLATION DE LA CHEMINÉE

Le foyer a été testé selon les normes ULC-S610-M87 R-94, UL127-1999 et EPA 40 CFR est homologué pour être installé avec une cheminée de 6 po. de marques suivantes.

Table 1 – Cheminées	
Manufacturier	Modèles
ICC	Excel 2100-2
Cheminées Sécurité Intl	Secure Temp ASHT, Secure Temp S-2100, Oliver MacLeod HT6000
Selkirk	SuperPro SPR, SuperPro 2100 ALT, SuperVent JSC, SuperVent 2100 JM, Ultra Temp, CF Sentinel
Simpson Dura-Vent	Duratech HT, Duraplus HTC
Metal Fab	Temp Gard class A
American Metal	Ameritech HS, HSS

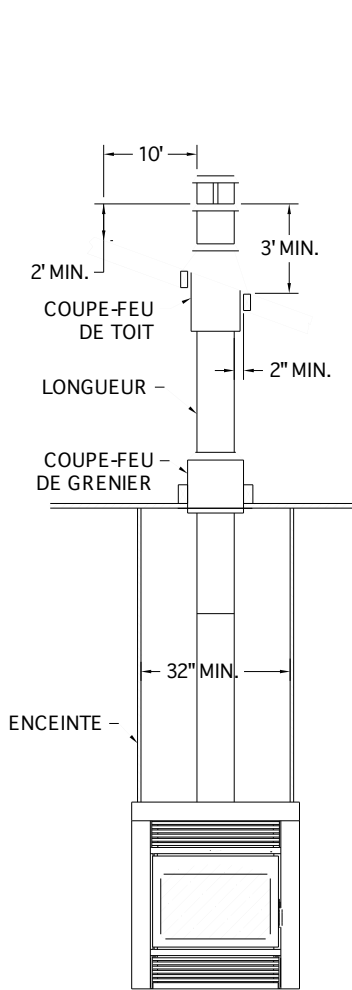

Illustration 3

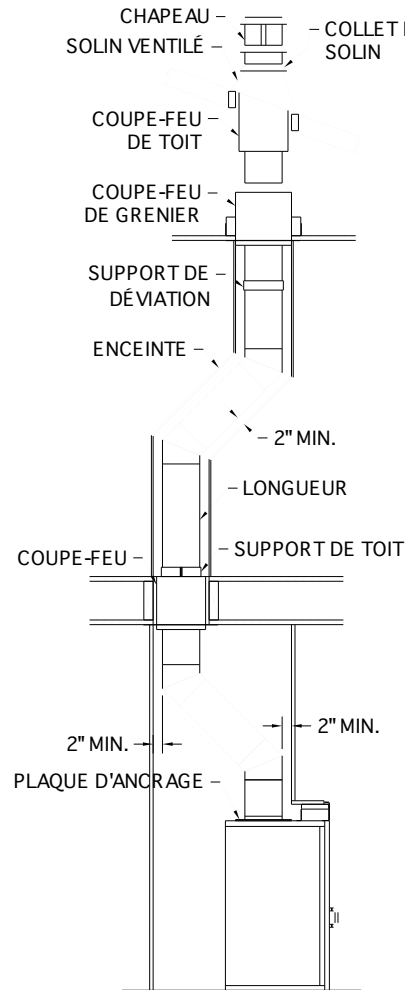

Illustration 4

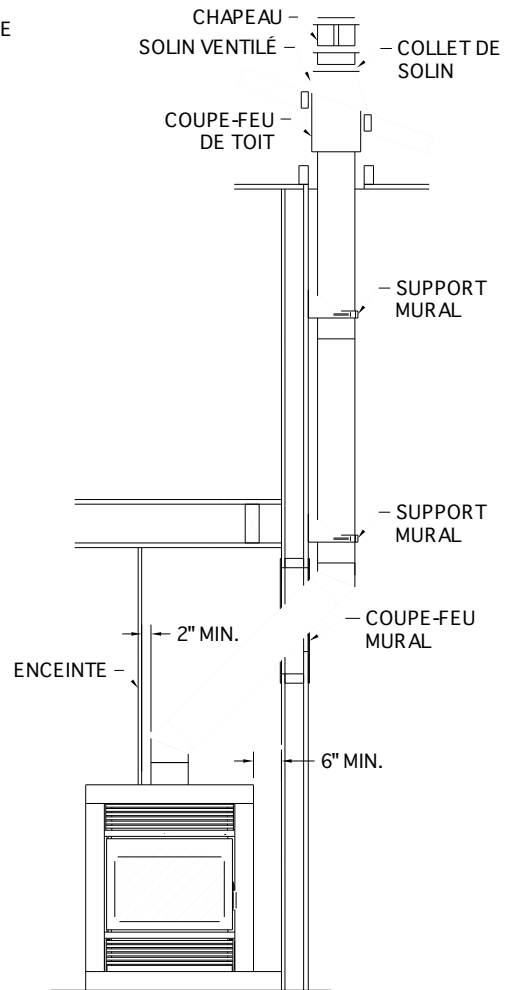

Illustration 5

ATTENTION: L'installation de la cheminée doit satisfaire aux exigences d'installation du fabricant de cheminée, à moins qu'il ne soit précisé autrement dans ces instructions.

Règles générales

- La hauteur de la cheminée, incluant le foyer, doit être entre 15 et 35 pieds.
- La cheminée doit être connectée uniquement au foyer à installer: elle ne peut desservir un autre appareil.
- Les parties de la cheminée qui traversent des endroits accessibles doivent être entourées d'une enceinte.
- L'espace libre entre la cheminée et toute matière combustible ne doit pas être inférieure à 2 po.: cet espace ne doit pas être rempli avec de l'isolant ou tout autre matériau.
- Un coupe-feu est requis à chaque solive où une cheminée traverse un plafond ou un plancher et à travers un mur.
- La cheminée doit dépasser d'au moins 3 pieds son point de contact avec le toit et doit surplomber d'au moins 2 pieds tout mur, toit ou édifice adjacent dans un rayon de 10 pieds.
- Si la cheminée s'élève de 5 pieds ou plus au-dessus du toit, une bride de stabilité est requise.
- Un chapeau doit être installé avec la cheminée afin d'éviter des dommages internes et la corrosion.

Avant de procéder à l'installation de la cheminée, procurez-vous les instructions d'installation du manufacturier de la dite cheminée. L'installation de la cheminée doit satisfaire aux exigences d'installation du manufacturier de cheminée, à moins qu'il ne soit précisé autrement dans ces instructions.

Une plaque d'ancrage, fournie par le manufacturier de cheminée, doit être fixée sur le dessus du foyer avec quatre vis auto-taraudeuses. Le raccordement de la cheminée au foyer est réalisé en installant la première section de cheminée (ou un coude) à la plaque d'ancrage.

Les illustrations 3, 4 et 5 montrent des installations typiques: l'installation réelle peut être différente de ces illustrations.

Installation avec déviation

Afin d'éviter un obstacle ou pour faire sortir la cheminée à l'extérieur, on peut faire dévier la cheminée en utilisant des coudes (illustration 4 et 5).

- Un maximum de deux déviations (2 coudes par déviation) est permis.
- La déviation maximale permise est de 45° au Canada et de 30° aux États-Unis.
- Des vis en acier inoxydable et, selon le manufacturier de cheminée, des brides de sécurité sont utilisées pour joindre un coude à une longueur.
- Durant l'installation, fournissez un support additionnel à la longueur de déviation afin d'éviter une tension inutile sur les coudes raccordés.
- Un support de déviation ou un support de toit doit être installé au-dessus de chaque déviation pour supporter la longueur verticale de cheminée au-dessus de la déviation.
- La cheminée doit passer verticalement au travers d'un plafond/plancher: n'y installez pas de coude.

Installation du solin

Il faut choisir un solin qui peut s'adapter à la pente du toit. Si disponible, un solin ventilé est requis.

- Faites une ouverture carrée dans le toit en prenant soin d'obtenir un dégagement minimum de 2'' entre la cheminée et chacun des côtés.
- Installez un coupe-feu de toit, si cette pièce est fabriquée par votre manufacturier de cheminée.
- Mettez le solin en place. Pour un toit en pente, glissez environ la moitié du solin sous les bardeaux du haut et déposez l'autre moitié sur les bardeaux inférieurs. Scellez le joint entre le toit et le solin avec du goudron de toiture ou de la silicone. Fixez le solin au toit avec des clous à toiture.
- Glissez le collet de solin jusqu'au dessus du solin et serrez-le avec le boulon fourni. Calfeutrez le joint entre la cheminée et le collet avec de la silicone.
- Installez le chapeau.

N.B. : Toutes les installations doivent, au toit, inclure un solin ventilé et un coupe-feu de toit, à moins d'être spécifié différemment par le manufacturier de cheminée.

CONNEXION À UNE CHEMINÉE EN MAÇONNERIE

Le foyer OPUS peut être connecté à une cheminée de maçonnerie. La cheminée doit se conformer aux codes nationaux et locaux.

Une gaine en acier inoxydable de 6 po. de diamètre, conforme à la norme ULC-S635-M2000 au Canada ou UL-1777 aux États-Unis, doit être installée dans la cheminée. La gaine doit être continue et son installation doit respecter les instructions du manufacturier.

Une cheminée isolée du type de la Table 1 doit s'étendre à partir du foyer jusqu'à au moins 3 po. à l'intérieur du foyer de maçonnerie pour être connectée à la gaine du foyer. Le connecteur de gaine



Illustration 6

conçu par FOYER SUPRÊME doit être utilisé pour cette connexion (Illustration 6).

Notes générales:

Avant l'installation, la cheminée doit être inspectée par l'autorité qui a la juridiction pour vérifier les points suivants:

1. La cheminée a été construite en respectant les codes de construction locaux et nationaux.

2. La cheminée doit être complètement nettoyée et inspectée pour déterminer si elle est en bon état. Réparez la cheminée si nécessaire.
3. La cheminée n'est pas connectée à d'autres appareils tels qu'une fournaise, un chauffe-eau ou un autre foyer.
4. Le conduit de la cheminée a un format convenant au foyer à installer.

Installation

Le foyer doit être placé aussi près que possible de la cheminée.

Les dégagements minimums aux combustibles, tels que précisés dans le manuel du propriétaire, doivent être respectés. Lorsque c'est possible, il est préférable d'utiliser des coudes pour faire dévier et pénétrer la cheminée préfabriquée dans la cheminée de maçonnerie (Illustration 7).

Si la déviation excède 45 degrés au Canada (30 degrés au États-Unis), un té doit être installé à la base de la cheminée. La cheminée préfabriquée et la gaine doivent être installées selon les instructions du fabricant.

Voici les étapes à suivre:

- Installez la plaque d'ancrage sur le dessus du foyer.
- Placez le foyer à la position désirée.
- Installez au besoin des coudes.
- Marquez où la cheminée préfabriquée pénétrera la cheminée de maçonnerie.
- Déplacez le foyer de façon à libérer l'espace de travail.
- Faites une ouverture assez grande pour pouvoir insérer facilement la cheminée préfabriquée.
- Fixez avec trois vis auto-taraudeuses l'attache de bride (alignée avec le centre de la cheminée préfabriquée) sur la partie supérieure du coude (ou té) à être connectée à la gaine.
- Placez le foyer à la position désirée et mettez-le au niveau.
- Installez des coupe-feu si la cheminée préfabriquée traverse un mur combustible.
- Installez les coudes et longueurs requises pour atteindre le centre de la cheminée de maçonnerie.
- Insérez au moins un pouce de la partie inférieure de la gaine dans l'extrémité légèrement dilatée du connecteur de gaine et fixez-la avec trois vis auto-taraudeuses #8: assurez-vous que la bride de connecteur est déjà insérée autour du connecteur de gaine.
- Descendez la gaine par le haut de la cheminée de maçonnerie et insérez le connecteur de gaine dans l'extrémité supérieure de la cheminée préfabriquée.
- Alignez les trous de la bride de connecteur avec les tiges filetées de l'attache de bride, puis descendez la bride de connecteur sur le renflement du connecteur de gaine.
- Fixez le connecteur de gaine avec trois écrous vissés sur les tiges filetées.
- Remplir de mortier l'ouverture autour de la cheminée préfabriquée.

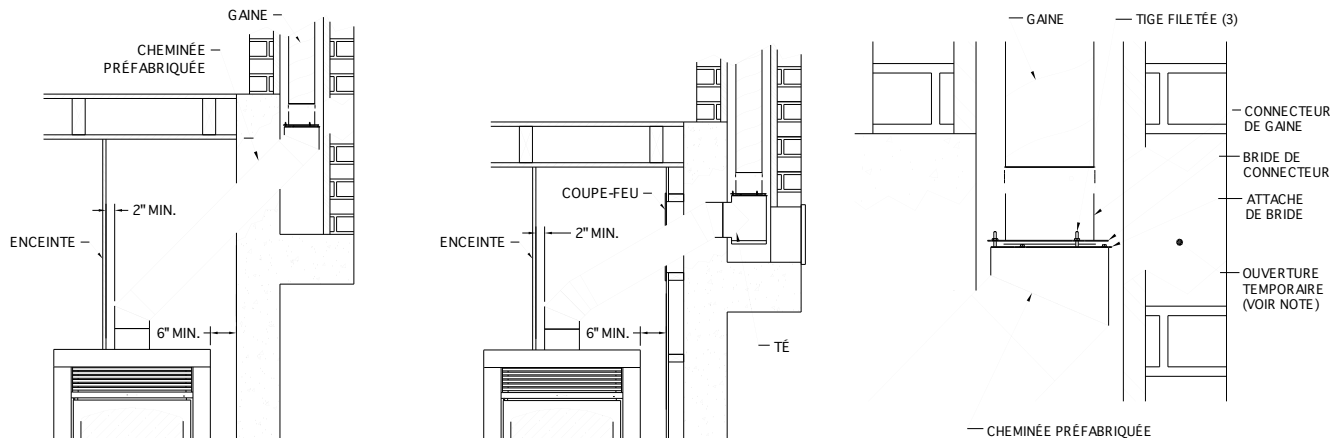

Illustration 7

NOTE: Il pourrait être nécessaire de créer une petite ouverture temporaire dans le côté de la cheminée afin de faciliter la connexion de la gaine à la cheminée. Fermez cette ouverture après que l'installation ait été complétée avec des matériaux réfractaires.

AVERTISSEMENT: Respectez toujours les dégagements minimums aux combustibles. Un dégagement minimum de 2 po. est requis pour la cheminée préfabriquée.

CONDUITS D'AIR CHAUD (OPTIONNEL)

Le système de conduits d'air chaud est un ensemble optionnel qui a pour but d'amener l'air chaud dans des endroits éloignés situés dans la même pièce que le foyer ou dans une autre pièce. Il est possible de brancher jusqu'à deux conduits.

Notez que le conduit d'air chaud doit être isolé et approuvé pour une température d'au moins 210°F.

AVERTISSEMENTS:

1. Le ventilateur ne doit pas être installé dans l'enceinte du foyer.
2. Quand le conduit d'air chaud traverse l'enceinte du foyer, les dégagements minimaux des matériaux combustibles doivent être respectés. Le conduit doit être adéquatement fixé de façon à empêcher son déplacement accidentel.
3. La distance minimum entre le ventilateur et le foyer est de 3 pieds.
4. Aucun contrôleur de vitesse ne doit être installé pour le ventilateur.

Installation

Pour installer le système d'air chaud:

1. Frappez sur un disque prédécoupé dans le côté du foyer pour y dégager une ouverture (Illustration 8).
AVERTISSEMENT: Enlevez seulement les disques prédécoupés où un conduit sera installé. Enlever un disque prédécoupé sans installation d'un conduit d'air pourrait compromettre le fonctionnement sécuritaire du foyer.
2. Installez le connecteur foyer-conduit (item #5) sur le côté du foyer. Fixez-le avec quatre vis.
3. Choisissez la pièce où de l'air chaud est désiré. Coupez une ouverture de 6 x 7.5 po.
4. Déterminez un endroit convenable pour l'installation du ventilateur (item #2).
5. Installez le connecteur mur-conduit (item #7).
6. Installez le conduit d'air (item #4) et fixez-le avec un collier de serrage (item #1).
7. Installez la grille de mur (item #6).
8. Faites les branchements électriques (Illustration 10); l'alimentation électrique requiert une ligne de 115 volts.

AVERTISSEMENT : Si la grille est installée près d'un mur, les ouvertures de la grille doivent être placées de façon à diriger l'air chaud dans la direction opposée à ce mur.

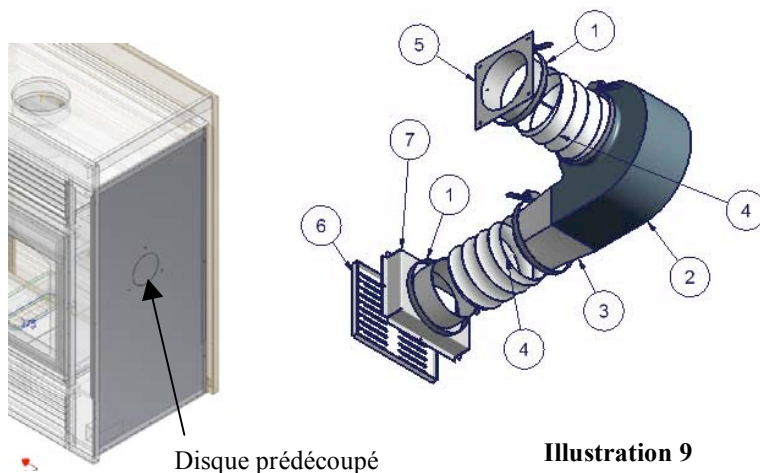

Illustration 8

Illustration 9

Liste des pièces			
ITEM	QTÉ	PIÈCE #	DESCRIPTION
1	4	CLP	Collier de serrage
2	1	701710	Ventilateur
3	1	BLC	Connecteur de ventilateur
4	2	UCAC5	Conduit d'air chaud
5	1	FCD	Connecteur foyer-conduit
6	1	HAG	Grille de mur
7	1	WDC	Connecteur mur-conduit

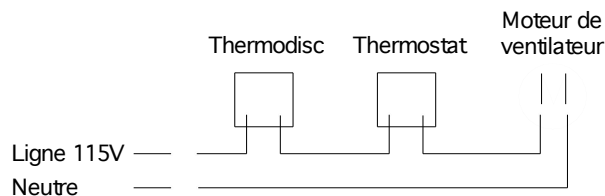

Illustration 10

Note : Tous les branchements électriques doivent être effectués par un électricien qualifié avec des composants et méthodes reconnus.

AIR FRAIS

Il est possible que les normes de votre région vous obligent à installer une entrée d'air extérieur. Même si ce n'est pas le cas, il est avantageux de le faire car le rendement de votre foyer sera meilleur. Si la maison est hermétique, le foyer pourrait ne pas fonctionner adéquatement. Si le foyer est privé de l'air requis, il est nécessaire d'introduire une source d'air frais dans la maison. Cela peut être fait en utilisant des échangeurs d'air ou, simplement, en ouvrant légèrement une fenêtre.

PRISE D' AIR EXTÉRIEUR (OPTIONNEL)**Notes générales:**

Le kit de la prise d' air extérieur doit être installé selon les directives suivantes:

- Le conduit d' air doit être isolé et avoir 4" de diamètre.
- Le conduit devrait être aussi court que possible.
- L' air frais doit venir de l' extérieur et non d' une pièce quelconque.
- Le registre extérieur doit être installé loin du compteur de gaz ou de tout autre dispositif susceptible de dégager des vapeurs ou des gaz, ou notamment les gaz d' échappement d' automobile.
- Installez le registre à un endroit où il ne risque pas d' être bloqué par la neige ni exposé aux grands vents.
- Le registre peut être installé au-dessous ou au-dessus du plancher du foyer.
- Utiliser l' ensemble PRISE D' AIR SUPRÊME ou un autre ensemble conçu pour un foyer.

Installation:

- Faire une ouverture de 4 ½ po. dans le mur extérieur à l' endroit prévu.
- Installez le registre.
- Retirez la bride du côté du foyer (Illustration 11).
- Insérez l' adaptateur d' air frais (Illustration 12).
- Fixez l' adaptateur d' air frais avec la bride.
- Installez le tuyau d' air isolé et serrez-le à l' aide des colliers de serrage en métal.

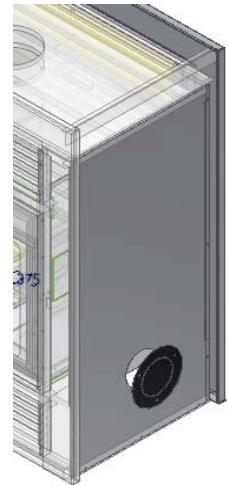
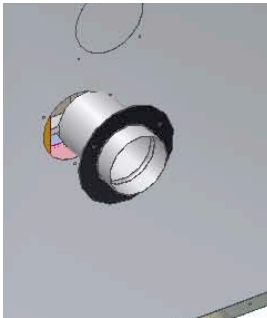
**Illustration 11****Illustration 12**

INSTRUCTIONS D'OPÉRATION

Notez bien: Ne gardez pas de porte de foyer ouverte pendant que le foyer brûle.

LE BOIS

Ces foyers sont conçus pour brûler du bois de chauffage de bonne qualité. La longueur optimale des bûches est 18 pouces. Ces dernières devraient être fendues en deux ou en quatre et laissées sécher pendant un an avant d'être utilisées. N'utilisez que du bois de chauffage de bonne qualité. Ne brûlez pas de charbon, de bois de construction traité, des plastiques, des déchets domestiques ou tous autres matériaux étrangers dans votre foyer.

AVERTISSEMENT: N'utilisez jamais de la gazoline, du kérosène, de l'huile à lampe, des allumeurs de charbon de bois ou d'autres fluides similaires pour allumer ou activer le feu dans votre foyer. Gardez tous les liquides inflammables loin du foyer en tout temps.

LA CRÉOSOTE – SA FORMATION ET LA NECESSITÉ DE L'ENLEVER

Lorsque le bois brûle lentement, il produit des goudrons, des vapeurs organiques et de la vapeur d'eau. Quand ces matières se condensent, elles forment un dépôt brun foncé ou noir appelé créosote. La créosote s'accumule sur les parois de la cheminée. S'il y a une grande accumulation de créosote, il en résulte à un feu de cheminée extrêmement chaud. La cheminée doit être inspectée périodiquement durant la saison de chauffage pour vérifier l'accumulation de créosote. Une couche accumulée excédant 3 mm (1/8" et plus) devrait être nettoyée pour réduire les risques associés aux feux de cheminée.

RAMONAGE DE LA CHEMINÉE

- 1) Ouvrez la porte du foyer.
- 2) Poussez le couvercle de ramonage par en-haut et placez-le sur le côté. Le couvercle de ramonage est au centre du déflecteur situé au-dessus des deux tuyaux de la boîte à feu.
- 3) Fermez la porte du foyer.
- 4) Ramenez la cheminée.
- 5) Ouvrez la porte du foyer et évacuez tous les résidus.
- 6) Remplacez le couvercle de ramonage.

Note : Le couvercle de ramonage est scellé avec de la silicone pour le transport. Après le premier feu, la silicone aura brûlé et vous pourrez déplacer le couvercle.

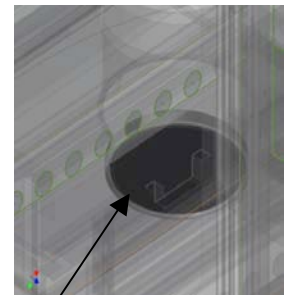
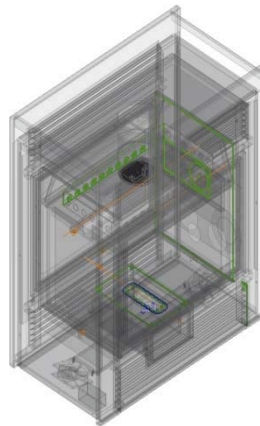

Position du couvercle de ramonage

COMMENT OPÉRER LE CONTRÔLE D'AIR AUTOMATIQUE

Le foyer est équipé d'un contrôle d'air automatique. Le mécanisme de contrôle d'air a un dispositif automatique permettant de réduire graduellement l'air de combustion à la quantité préréglée. La quantité préréglée, soit le rythme de combustion, est déterminé par la position de la poignée du contrôle (Illustration 13). Ceci sera déterminé par l'opérateur selon ses besoins de chauffage ainsi que du type de bois utilisé. Pour atteindre une combustion plus rapide, tournez la poignée de contrôle vers la gauche.

Pour partir un feu ou à l'ajout d'une nouvelle charge de bois, poussez la poignée de contrôle vers l'intérieur puis tirez vers vous pour maximiser l'entrée d'air. Lorsque la température de l'appareil augmentera, le bimétal thermostatique fermera graduellement l'entrée d'air au rythme de combustion déterminé par la position de la poignée.



Illustration 13

La poignée de contrôle peut pivoter de minimum à maximum. Elle peut aussi être poussée et tirée.

Note: Il est impossible de réduire l'air de combustion lorsque votre feu est parti. La position du contrôle ne devrait pas être changée lorsque le foyer est fonctionnel.

AVERTISSEMENT: LISEZ ATTENTIVEMENT LE MANUEL DU PROPRIÉTAIRE. Lisez également les brèves instructions suivantes avant d'utiliser votre foyer.

Note: Note: Si la flamme ne se maintient pas, rétablissez celle-ci en débarrant la porte encore une fois. **Ne laissez jamais le foyer avec une porte débarrée sans supervision.**

Précaution: Placez le bois loin des portes afin d'éviter des dommages aux vitres.

AVERTISSEMENT: Surcharger l'unité peut endommager le foyer ou/et provoquer des risques d'incendie. La charge maximale de bois de chauffage ne doit pas excéder 4 bûches de format moyen (environ 30 lb). Ouvrez la porte pour recharger seulement après que le bois soit brûlé et réduit en braises. Sinon, vous risquez d'avoir une infiltration de fumée dans la maison.

- Ce foyer a été conçu pour fonctionner avec la porte fermée. La porte ne doit être ouverte que pour ajouter une nouvelle charge de bois.

PARTIR LE FEU

Assurez-vous que toutes les précautions de sécurité mentionnées dans le manuel du propriétaire son respectées.

1. Placez 2 bûches sur le plancher de l'âtre (Illustration 15).
2. Déposez un allume-feu sur ces bûches.
3. Allumez l'allume-feu.
4. Placez 1-2 bûches par-dessus l'allume-feu.
5. Fermez la porte.
6. Activez le contrôle en le poussant puis en le retirant vers vous.

Sommaire de l'opération du Contrôle d'Air Automatique:

1. Choisissez le taux de chauffage pour la saison.
2. Poussez et retirez la poignée de contrôle lors de l'allumage d'un feu ou lors de l'ajout de bois.

AJOUTER UNE NOUVELLE CHARGE DE BOIS

Quand le bois a été réduit en braises, ajoutez une nouvelle charge.

1. Apportez le bois près du foyer.
2. Débarrez la porte pendant 2-3 minutes pour activer les braises.
3. Ouvrez la porte lentement et ajoutez 2-3 bûches.
4. Fermez la porte mais sans la barrer et gardez-la dans cette position jusqu'à ce qu'une flamme apparaisse.
5. Une fois que le feu est bien pris, barrez la porte et poussez puis retirez la poignée de contrôle.



Illustration 14 – Non recommandé



Illustration 15 – Recommandé

ENLÈVEMENT DES CENDRES

Enlever régulièrement les cendres du cendrier. Veillez-vous assurer que les cendres sont froides avant de procéder.

Pour enlever les cendres:

1. Poussez les cendres au travers les ouvertures de la plaque de fond de la boîte à feu pour qu'elles tombent dans le cendrier; veillez à ne pas trop remplir le cendrier.
2. Abaissez la grille inférieure.
3. Ouvrez la porte du cendrier.
4. Retirez le cendrier.
5. Videz les cendres dans un contenant métallique.
6. Remplacez le cendrier et fermez la porte du cendrier.
7. Remontez la grille inférieure.

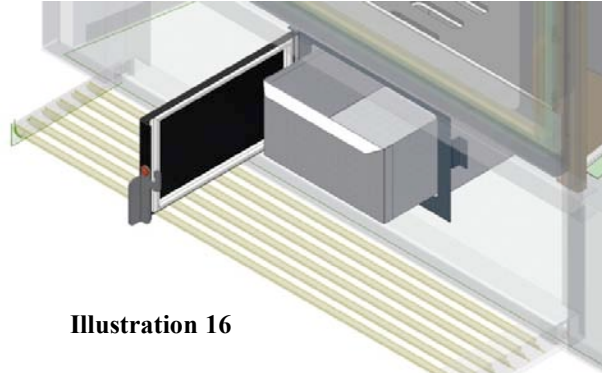

Illustration 16

Mise au rancart des cendres

Les cendres doivent être enlevées du foyer à l'intervalle de quelques jours ou après une accumulation de 2 ou 3 pouces de haut. Les cendres doivent être versées dans un récipient métallique surmonté d'un couvercle hermétique et apportées à l'extérieur. Lorsque les cendres sont complètement éteintes et refroidies, elles doivent être dispersées à l'extérieur.

AVERTISSEMENTS :

- Même après deux jours sans utilisation du foyer, les cendres peuvent encore contenir des braises chaudes.
- Comme le cendrier et le contenant hermétique peuvent devenir très chauds, portez des gants pour éviter des brûlures.
- Ne faites jamais chauffer le foyer quand la porte du cendrier est ouverte.
- Inspectez régulièrement le joint d'étanchéité de la porte de cendrier et remplacez-le en cas de nécessité.
- N'utilisez jamais le foyer si le joint d'étanchéité de la porte de cendrier est décollé ou endommagé.

PORTE VITRÉE

Les portes vitrées de votre foyer doivent être traitées avec soin. Ne claquez pas les portes, ne construisez pas le feu trop près des vitres. Ne surchargez pas votre foyer. Les températures excessives ou les impacts peuvent provoquer le bris des vitres.

Les vitres utilisées pour l'OPUS sont de type céramique, de 5 mm (nominal) d'épaisseur. Si la vitre de l'une de vos portes brise, elle doit être remplacée par une vitre identique.

N'utilisez pas le foyer lorsqu'une vitre est craquée ou brisée afin d'éviter tout risque d'incendie.

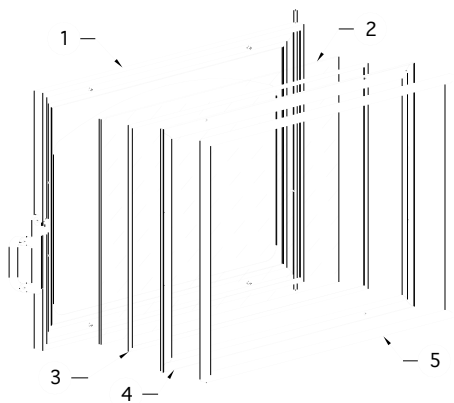

Illustration 17

Assemblage de porte :

1. Cadre de porte
2. Vitre
3. Joint d'étanchéité de vitre
4. Supports à vitre
5. Joint d'étanchéité de porte

Pour remplacer une vitre brisée:

PRÉCAUTION : Portez toujours des gants et des lunettes de protection afin d'éviter des blessures.

1. Commandez un panneau de remplacement pré-coupé, un joint d'étanchéité de porte et un joint d'étanchéité de vitre chez votre détaillant (voir NOTE).
2. Enlevez la porte: ouvrez la porte et soulevez-la suffisamment pour faire sortir la tige inférieure de la porte hors de son trou, puis tirez légèrement la partie inférieure de la porte et abaissez la porte jusqu'à ce que la tige supérieure sorte de son trou.
3. Enlevez le joint d'étanchéité de porte.
4. Enlevez les écrous, les supports à vitre et le joint d'étanchéité de vitre.
5. Enlevez les morceaux de verre brisés. Nettoyez soigneusement le cadre en vous assurant qu'il n'y reste plus de petits fragments de verre.
6. Placez la nouvelle vitre dans le cadre de porte; elle doit être centrée de façon à éviter un contact de la vitre avec les supports.
7. Appliquez un cordon (largeur entre 1/8'' et 5/32'') de silicone haute température sur la vitre en suivant son contour et fixez-y le nouveau joint d'étanchéité de vitre.
8. Fixez les supports à vitre au cadre de porte: attention pour ne pas trop serrer les écrous.
9. Nettoyez la rainure des supports à vitre et appliquez au fond de celle-ci un cordon (largeur entre 5/32'' et 3/16'') de silicone haute température.
10. Installez dans la rainure le nouveau joint d'étanchéité de porte.

NOTE – Utilisez seulement du verre céramique épais minimalement de 5 mm, dimensions 17'' x 24 1/4''.

AVERTISSEMENTS :







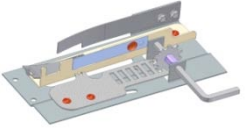

- Ne claquez pas la porte: si le verre de votre porte craque ou se brise, remplacez le panneau immédiatement.
- Ne surchauffez pas le foyer.
- N'opérez jamais le foyer sans joint d'étanchéité ou avec un joint endommagé.
- N'utilisez pas des matériaux substituts.
- Réinstallez seulement du verre céramique d'une épaisseur minimale de 5 mm.

NETTOYAGE DE LA VITRE

Si nécessaire, la vitre peut être nettoyée à l'aide d'un linge doux en utilisant une solution non-abrasive, d'eau et de savon. Les nettoyeurs commerciaux spécialisés pour des vitres tels que KEL-KEM donnent de meilleurs résultats.

AVERTISSEMENTS :

- Les nettoyeurs abrasifs sont à éviter car ils produisent des égratignures de surface qui réduisent la transparence de la vitre et sa résistance aux impacts.
- La vitre devrait être nettoyée quand le foyer est éteint. Ne nettoyez pas la vitre quand elle est chaude.

PIÈCES DE REMPLACEMENT		
CODE	DESCRIPTION	ITEM
PASP2000	Contrôle d'air primaire	
CPSP0170 S2FP1090	Tuyaux d'air secondaire	
DOSP1051	Verre céramique 5mm 17 x 24.25 po	
WP32	Poignée de porte	
DOSP1071	Joint d'étanchéité de porte 5/8 po x 7 pieds	
ASHT1044	Joint d'étanchéité de cendrier 1/2 po x 3 pieds	
DOSP1061	Joint d'étanchéité de vitre 3/8 po x 7 pieds	
S2FP1071	Panneau de support des tuyaux de la boîte à feu	
S2FP1060	Panneau d'air secondaire de la boîte à feu	